

電動式普及型

バイスドライバー トーマン

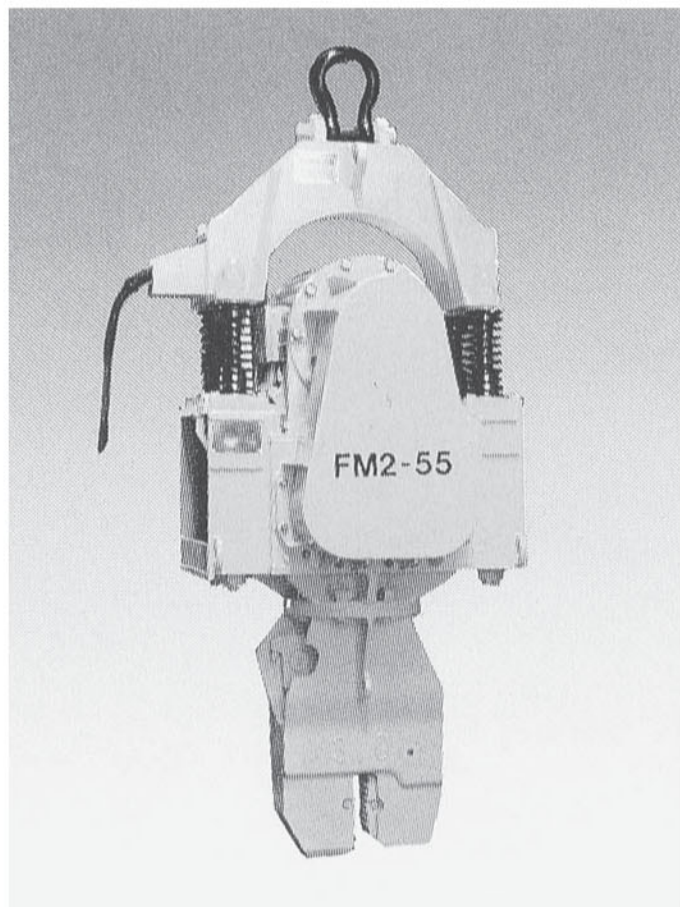

■外形図及び寸法

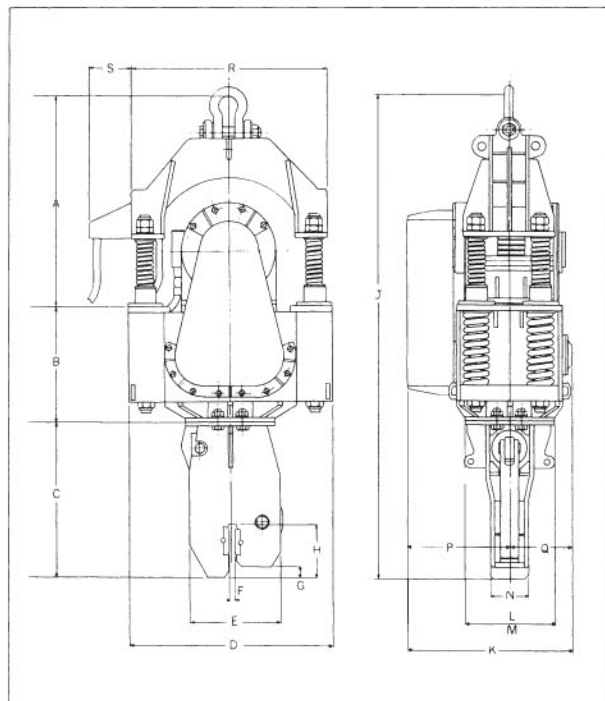

■本体寸法(mm)

	FM2-30	FM2-40	FM2-55	FM2-60	FM2-80	CM2-120	CM2-160
A	1144	1142	1275	1384	1466	1578	1753
B	636	661	725	749	791	876	1087
C	690	820	947	947	1060	1180	1204
D	1031	1187	1179	1284	1370	1523	1840
E	495	520	605	605	645	775	765
F	50	50	50	50	50	50	50
G	51	60	60	60	100	68	85
H	267	301	335	335	385	363	381
J	2470	2623	2947	3080	3317	3634	4044
K	712	770	969	968	1035	1071	1134
L	653×460	540φ	540φ	600φ	600φ	700φ	800φ
M	360PCD	420PCD	420PCD	420PCD	420PCD	600PCD	600PCD
N	172	170	200	200	250	250	250
P	430	421	537	563	575	622	657
Q	282	349	432	405	460	449	477
R	950	1114	1296	1236	1310	1455	1740
S	170	240	180	250	260	300	370

■仕様

項目	単位	FM2-30	FM2-40	FM2-55	FM2-60	FM2-80	CM2-120	CM2-160
モーター出力	kW	22	30	40	45	60	90	120
偏心モーメント	kg・cm	1,000	1,320	2,100	2,500	3,600	5,000 4,000 3,000	7,100 6,000 5,000
振動数	cpm	1,100	1,250	1,100	1,150	1,100	1,100	980
全体重量	kg	1,870	2,350	3,300	3,750	4,750	6,600	8,400
振動重量	kg	1,600	1,930	2,700	3,250	3,800	5,550	7,000
起振力	ton	13.5	23.1	28.4	37.0	48.7	67.7 54.2 40.6	76.3 64.4 53.7
空運転時の振幅	mm	6.3	6.8	7.8	7.7	9.5	9.0 7.2 5.4	10.1 8.6 7.1
空運転時の加速度	g'	8.5	12.0	10.5	11.4	12.8	12.2 9.8 7.3	10.9 9.2 7.7
電源容量	kVA	75	100	125	150	200	300	350
クレーン吊容量		15ton以上	20ton以上	25ton以上	25ton以上	30ton以上	35ton以上	40ton以上
杭の目安		H形鋼 10mまで	H形鋼 15mまで	H形鋼 20mまで	H形鋼 20mまで	H形鋼 22mまで	H形鋼 25mまで	H形鋼 30mまで
		II型10mまで	III型12mまで	IV型15mまで	IV型18mまで	IV型20mまで	V型25mまで	V型30mまで
最大N値		砂質土 15	砂質土 20	砂質土 30	砂質土 35	砂質土 40	砂質土 50	砂質土 50
		粘性土 8	粘性土 10	粘性土 15	粘性土 20	粘性土 25	粘性土 30	粘性土 35
操作ユニット重量	kg	330	390	415	420	425	480	550
搬送重量	kg	2,325	2,830	3,780	4,240	5,290	7,170	9,080